



***CÔMODA FLORENÇA NOVA EMBALAGEM***  
***Código: 4761***

***Benetil***  
Móveis

Av. Jesus Candian, 395 - B. Mangureira Rural  
**Telefax (32) 3539-5350**  
CEP 36500-000 - Ubá - Minas Gerais  
[www.benetil.com.br](http://www.benetil.com.br)

**ATENÇÃO: EM CASO DE ASSISTÊNCIA, VERIFICAR O NÚMERO DO LOTE DE PRODUÇÃO, NO TOPO DAS PEÇAS E NA ETIQUETA DA CAIXA DO PRODUTO.**

**RESERVAMO-NOS O DIREITO DE EFETUAR MODIFICAÇÕES TÉCNICAS OU DE MATERIAIS SEM PRÉVIO AVISO.**

## Componentes Quant.

01 - LATERAL DIREITA	1
02 - RODAPÉ	2
03 - LATERAL ESQUERDA	1
04 - BASE	1
05 - DIVISÃO	1
06 - VISTA	1
07 - TAMPO	1
08 - COSTAS PORTA	1
09 - COSTAS GAVETA	3
10 - PERFIL	2
11 - PRATELEIRA	1
12 - PORTA	1
13 - FRENTE GAVETA	4
14 - LATERAL GAVETA	8
15 - TRASEIRO GAVETA	4
16 - FUNDO GAVETA	4
24 - RÉGUAS PARA OS PÉS	1
25 - TRAVESSA	1



**A** Parafuso 3,5x40



**B** Parafuso 3,5x12



**C** Dobradiça Pressão

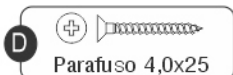

**D** Parafuso 4,0x25

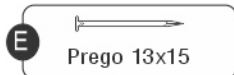

**E** Pregos 13x15

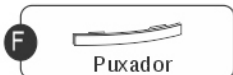

**F** Puxador



**G** Sapata Deslizante



**H** Cavilha 6x30

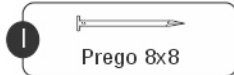

**I** Pregos 8x8



**J** Cantoneira 4 Furos



**K** Corrediça Telescópica



**L** SACHE Cola



**M** Cantoneira 4 Furos Plástico

**FAVOR IDENTIFICAR AS PEÇAS E COLOCAR SEUS RESPECTIVOS ACESSÓRIOS**

### Sequência de Montagem

- 01 - Comece a montagem pela peça 1;
- 02 - Fixar as corrediças nas peças 3 e 5;
- 03 - Parafusar as laterais 1 e 3 nos rodapés 2;
- 04 - Encostar bem a peça 4 na lateral 1 antes de parafusá-la nos rodapés 2, encaixar prateleira 11 nas peças 1;
- 05 - Encaixar prateleira 11 na divisão 5, parafusar a divisão 5 na base 4;
- 06 - Fixar prateleira 11 na peça 1 e na divisão 5 com cantoneira de metal 4 furos;
- 07 - Parafusar a vista 6 nas peças 3 e 5.



**A** Parafuso 3,5x40



**B** Parafuso 3,5x12

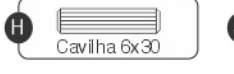

**H** Cavilha 6x30

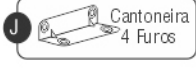

**J** Cantoneira 4 Furos



**K** Corrediça Telescópica

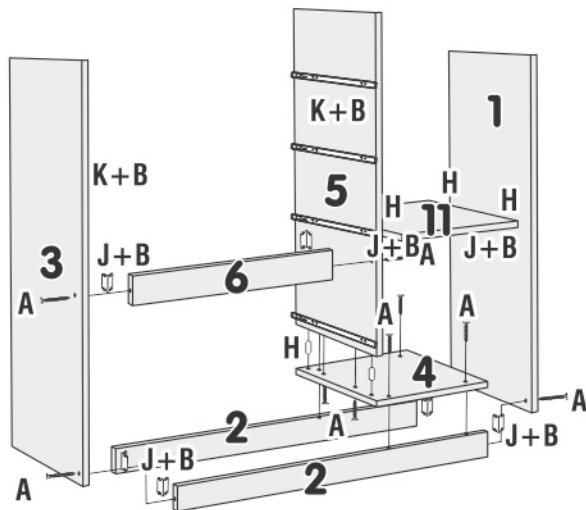

**Fixar cantoneiras de metal nos rodapés e vista conforme o desenho acima.**

**2**

### Sequência de Montagem

- 08 - Fixar Travessa 25 entre a Lateral 3 e a Divisão 5 conforme desenho.  
 09 - Fixar o tampo 7 nas laterais 1 e 3 e também na divisão 5.

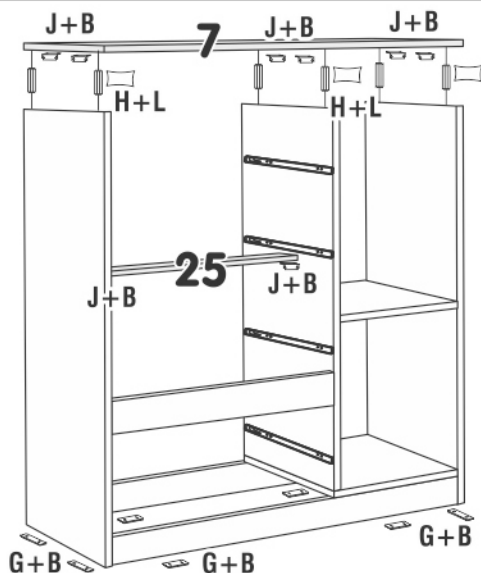

### Sequência de Montagem

- 10 - Unir as Costas 9 com Perfil 10 pregar as mesmas na lateral 3 e também na divisão 5;  
 11 - Pregar as costas 8 na lateral 1 e também na divisão 5;

**OBS.:** Acertar as costas para melhor esquadramento do móvel.

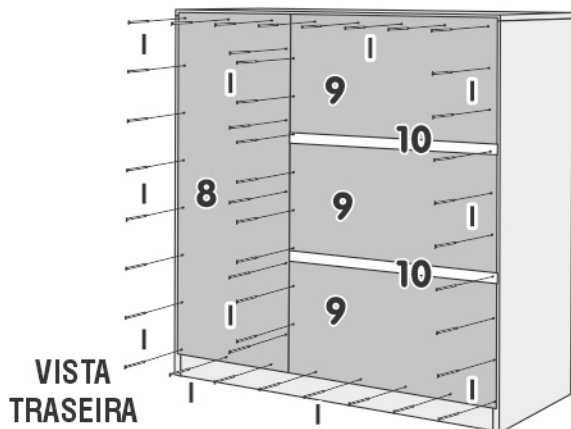
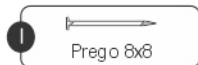

### Sequência de Montagem

- 12 - Fixar Porta 12 na Lateral 1, conforme desenho ao lado.



## Seqüência de Montagem

- 13 - Parafusar as cantoneiras plásticas nas peças 14;
- 14 - Parafusar as peças 14 na peça 13 colocando cola nas cavilhas;
- 15 - Pregar a peça 15 nas peças 14;
- 16 - Parafusar peça 16 nas peças 14 e 15 conforme desenho abaixo, ajustando para melhor esquadrejamento da gaveta;
- 17 - Parafusar as corredeças NA na lateral da peça 14;

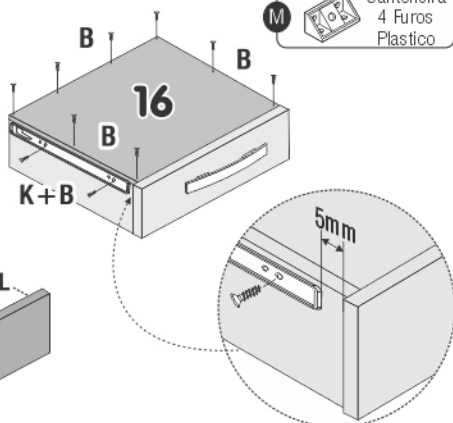
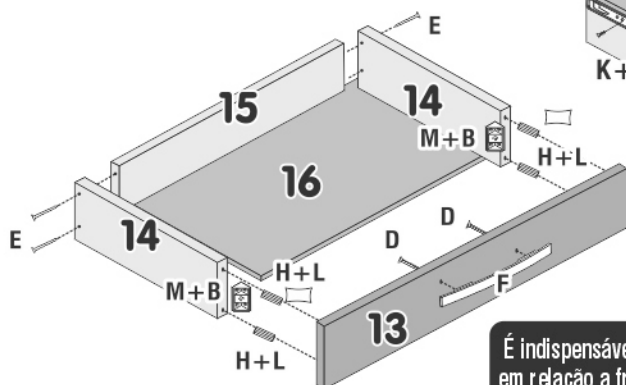

É indispensável fixar a corredeira na lateral, com recuo de 5 mm em relação a frente da gaveta, para acionar a trava da corredeira.

## Montagem sem Pé Opcional (Fica dessa forma com sapata e Cantoneira)

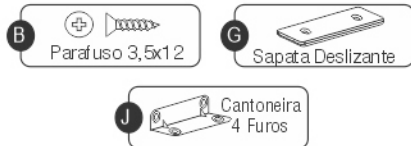
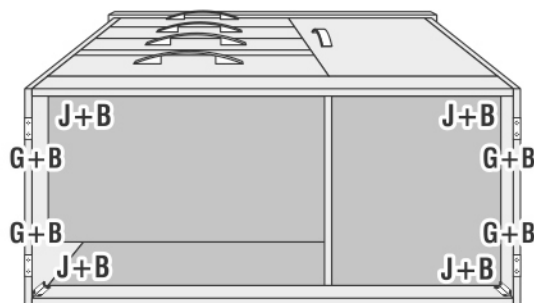

EM CASO DE DÚVIDA  
☎ 32 3539.5350

## Montagem Pé Opcional (Kit Pé vendido separadamente)

### Seqüência de Montagem

- 18 - Caso opte pela colocação dos pés, RE TIRE A CANTONEIRA DE METAL e faça o seguinte: Fixar a peça 24 na peças 2 e use no lugar das cantoneiras e pés conforme o desenho.

